

Protection Bar Set
プロテクトバーセット

MC-SFBH-□

CMJEC-MCSFBH No.0055-35V

1 MOUNTING 取り付け

Mounting procedure

1. Mount the protection bar mounting bracket on the sensor with the enclosed hexagon-socket head cap bolts[M5(length: 16mm)]. The tightening torque should be 1.2N・m or less.
2. Mount the protection bar and the protection bar mounting brackets with hexagon-socket head cap bolts with washers [M5(length: 20mm)]. The tightening torque should be 2.5N・m or less.

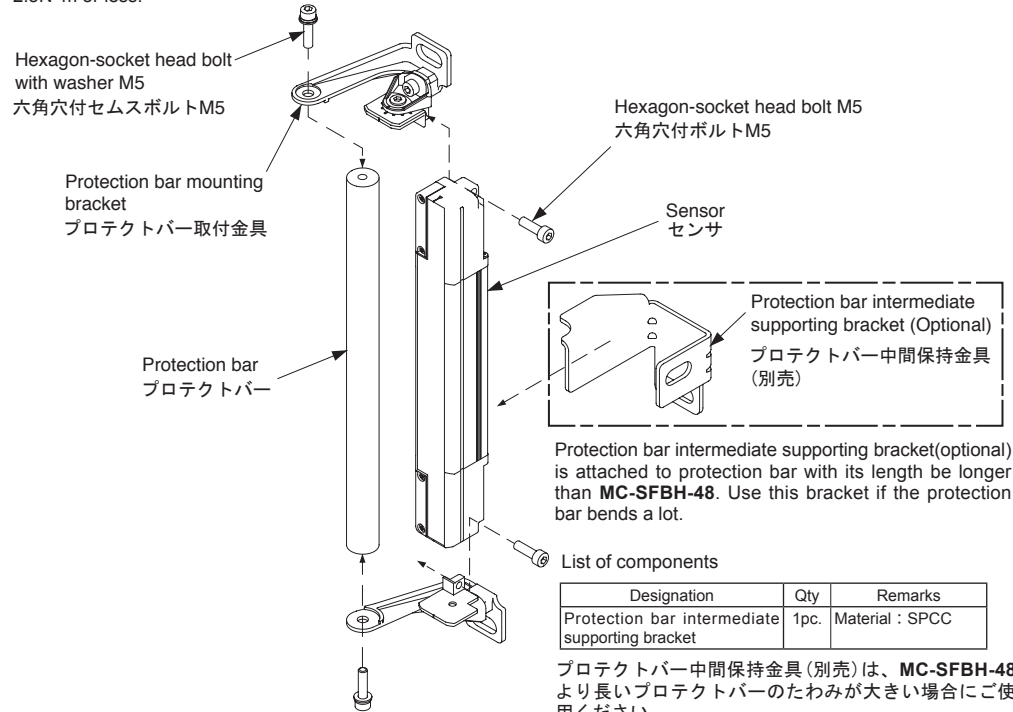

取付方法

1. プロテクトバー取付金具を本製品に付属の六角穴付ボルト[M5(長さ16mm)]でセンサに取り付けます。そのときの締め付けトルクは、1.2N・m以下としてください。
2. プロテクトバー、プロテクトバー取付金具を六角穴付ボルト[M5(長さ20mm)]で取り付けます。そのときの締め付けトルクは、2.5N・m以下としてください。

List of components

Designation	Qty	Remarks
Protection bar intermediate supporting bracket	1pc.	Material : SPCC

プロテクトバー中間保持金具(別売)は、MC-SFBH-48より長いプロテクトバーのたわみが大きい場合にご使用ください。

部品一覧

名称	個数	備考
プロテクトバー中間保持金具	1個	材質：SPCC

List of components

Designation	Qty	Remarks
Protection bar	1pc.	Material : Aluminum
Protection bar mounting bracket (Left side, Right side)	1pc. each	Material : Zinc Diecast
Hexagon-socket head bolt with washer	2pcs.	M5 (length : 20mm)
Hexagon-socket head bolt	2pcs.	M5 (length : 16mm)

部品一覧

内容	個数	備考
プロテクトバー	1本	材質：アルミ
プロテクトバー取付金具(左側用、右側用)	各1個	材質：亜鉛ダイカスト
六角穴付セムスボルト	2個	M5(長さ：20mm)
六角穴付ボルト	2個	M5(長さ：16mm)

2 DIMENSIONS (Unit:mm) 取付寸法図(単位：mm)

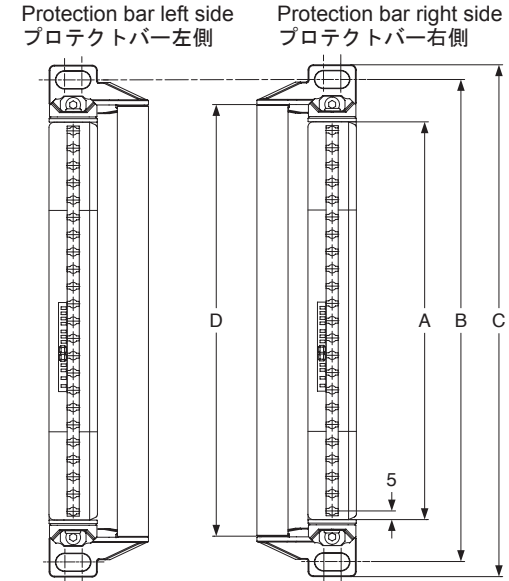

Protection bar set model No. プロテクトバーセット型式名	Applicable light curtain model No. 適合ライトカーテン型式名	Protective height A 検出幅A	Mounting pitch B 取付ピッチB	Overall height C 全寸法C	Protection bar length D プロテクトバー長さD
MC-SFBH-12	SF4B-F23(-01), SF4B-H12(-01), SF4B-A6(-01)	230	279	296	250
MC-SFBH-16	SF4B-F31(-01), SF4B-H16(-01), SF4B-A8(-01)	310	359	376	330
MC-SFBH-20	SF4B-F39(-01), SF4B-H20(-01), SF4B-A10(-01)	390	439	456	410
MC-SFBH-24	SF4B-F47(-01), SF4B-H24(-01), SF4B-A12(-01)	470	519	536	490
MC-SFBH-28	SF4B-F55(-01), SF4B-H28(-01), SF4B-A14(-01)	550	599	616	570
MC-SFBH-32	SF4B-F63(-01), SF4B-H32(-01), SF4B-A16(-01)	630	679	696	650
MC-SFBH-36	SF4B-F71(-01), SF4B-H36(-01), SF4B-A18(-01)	710	759	776	730
MC-SFBH-40	SF4B-F79(-01), SF4B-H40(-01), SF4B-A20(-01)	790	839	856	810
MC-SFBH-48	SF4B-F95(-01), SF4B-H48(-01), SF4B-A24(-01)	950	999	1,016	970
MC-SFBH-56	SF4B-F111(-01), SF4B-H56(-01), SF4B-A28(-01)	1,110	1,159	1,176	1,130
MC-SFBH-64	SF4B-F127(-01), SF4B-H64(-01), SF4B-A32(-01)	1,270	1,319	1,336	1,290
MC-SFBH-72	SF4B-H72(-01), SF4B-A36(-01)	1,430	1,479	1,496	1,450
MC-SFBH-80	SF4B-H80(-01), SF4B-A40(-01)	1,590	1,639	1,656	1,610
MC-SFBH-88	SF4B-H88(-01), SF4B-A44(-01)	1,750	1,799	1,816	1,770
MC-SFBH-96	SF4B-H96(-01), SF4B-A48(-01)	1,910	1,959	1,976	1,930

Panasonic Industrial Devices SUNX Co., Ltd.

http://panasonic.net/id/pidsx/global

Overseas Sales Division (Head Office)

2431-1 Ushiyama-cho, Kasugai-shi, Aichi, 486-0901, Japan
Phone: +81-568-33-7861 FAX: +81-568-33-8591

For sales network, please visit our website.

© Panasonic Industrial Devices SUNX Co., Ltd. 2016
PRINTED IN JAPAN

パナソニック デバイス SUNX 株式会社

http://panasonic.net/id/pidsx

本社 〒486-0901 愛知県春日井市牛山町2431-1
<コールセンター・フリーダイヤル>

TEL : 0120-394-205 FAX : 0120-336-394

受付時間：月曜日から金曜日の9時～12時および13時～17時
(但し、祝日、年末年始等を除く)

© Panasonic Industrial Devices SUNX Co., Ltd. 2016
PRINTED IN JAPAN