

**NEW**

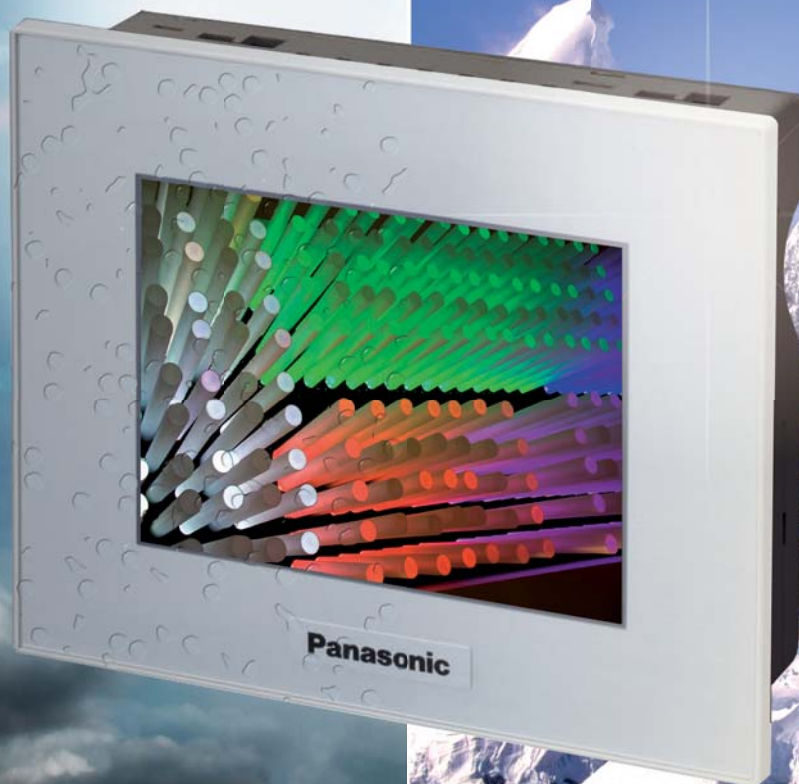

## ***Touch screen Serie GT32-E***

**Pannello operatore outdoor: la sicurezza in ogni ambiente.**

### **Ampio range operativo**

- Capacità di operare a temperature estese da -20°a +60°C.

### **LCD Antiriflesso, backlight LED**

- Eccellente visibilità e luminosità del display (5.7" TFT 4096 colori o bianco/nero) anche con luce solare diretta.

### **Protezione dai raggi UV**

- Uno strato protettivo sul frontale riduce al minimo l'invecchiamento dall'esposizione ai raggi UV.

### **Protezione frontale IP67**

- Elevate performance di impermeabilità all'umidità, acqua, vapori...

# Serie GT32-E

## Specifiche

Serie GT32-E		GT32M-E		GT32T-E	
Codici di ordinazione		AIG32MQ03DE	AIG32MQ05DE	AIG32TQ03DE	AIG32TQ05DE
DISPLAY	Dimensioni	5.7"		5.7"	
	Tipo	TFT monocromatico LCD		TFT colore LCD	
	Colori	2 colori (bianco/nero, 16 gradazioni)		4096 colori	
	Risoluzione	320x240 pixel			
	Area visiva	115.2x86.4 mm			
	Backlight	LED bianchi			
	Contrasto	500:1		400:1	
	Luminosità	600cd/m <sup>2</sup>		700cd/m <sup>2</sup>	
	LCD antiriflesso	✓			
Protezione frontale raggi UV		✓			
Grado di protezione frontale		IP67			
Touch screen		Analogico-resistivo			
Seriale di comunicazione		RS232C	RS422/RS485	RS232C	RS422/RS485
Porta di programmazione		USB 1.1 (tipo B)			
Slot per SD Card		✓			
Memoria progetto		F-ROM 12MB			
Orologio-Calendario		Con batteria opzionale p/n AFPXBATT			
DATI TECNICI	Alimentazione	24VDC			
	Alimentazione isolata	Con trasformatore di isolamento			
	Assorbimento	4.8W max.		7.2W max.	
	Temperatura ambiente	Da -20° a +60° (-20° a +55° se installato in orizzontale)			
	Umidità ambiente	Da 10 a 90% RH a 25° senza condensa			
Colore dello chassis		Frontale di colore argento, chassis posteriore di colore nero			
Peso		470g circa			

## Dimensioni (in mm)

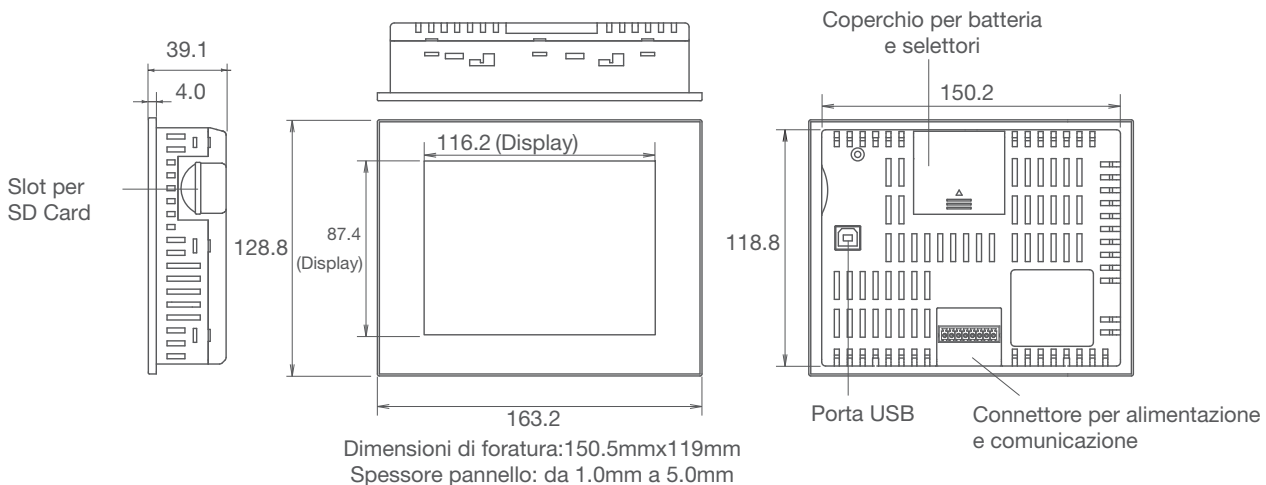

Per maggiori informazioni: [www.panasonic-electric-works.it](http://www.panasonic-electric-works.it)

Panasonic Electric Works Italia srl - Via del Commercio 3-5 (Z.I. Ferlina) 37012 Bussolengo (VR)

Tel. 045 6752711 - Fax 045 6700444 - [info.pewit@eu.panasonic.com](mailto:info.pewit@eu.panasonic.com)